



FUNS TRAINING TOWER® **WALLSOLUTION**

PLATZSPARENDE TRAININGSRAUMLÖSUNG

für funktionelles Training: Zirkeltraining mit bis zu 6 Personen oder
Suspension Training mit bis zu 5 Personen gleichzeitig möglich

ERWEITERUNG DES ÜBUNGSANGEBOTS

durch zahlreiche Tools für Stations- & Zirkeltraining

PERFEKTE BASIS

für Personal Training & Gruppenworkouts

EFFEKTIVES UND ZEITEFFIZIENTES TRAINING

für Ganzkörperworkouts

ZIELGRUPPENÜBERGREIFEND

mit Trainings für Fitnessneinsteiger
bis Sportprofis



Die Wandstation bietet mehr als 10 Ankerpunkte aus Edelstahl zur Anbringung von Kleinequipment, z. B. Suspension Trainer, Bänder, Seile etc.



TOP-Qualität
seit 2011



Made in Germany



TOP-Qualität
Stahl mit rostfreiem Edelstahl



8 Jahre Garantie auf den Rahmen
(Säulen, Traversen, Würfel)



2 Jahre Garantie auf die Stationen
(Sprossenwand, PushPull Griffe, etc.)



Technischer Prüfbericht
durch Prüfstelle



FARBKATALOG

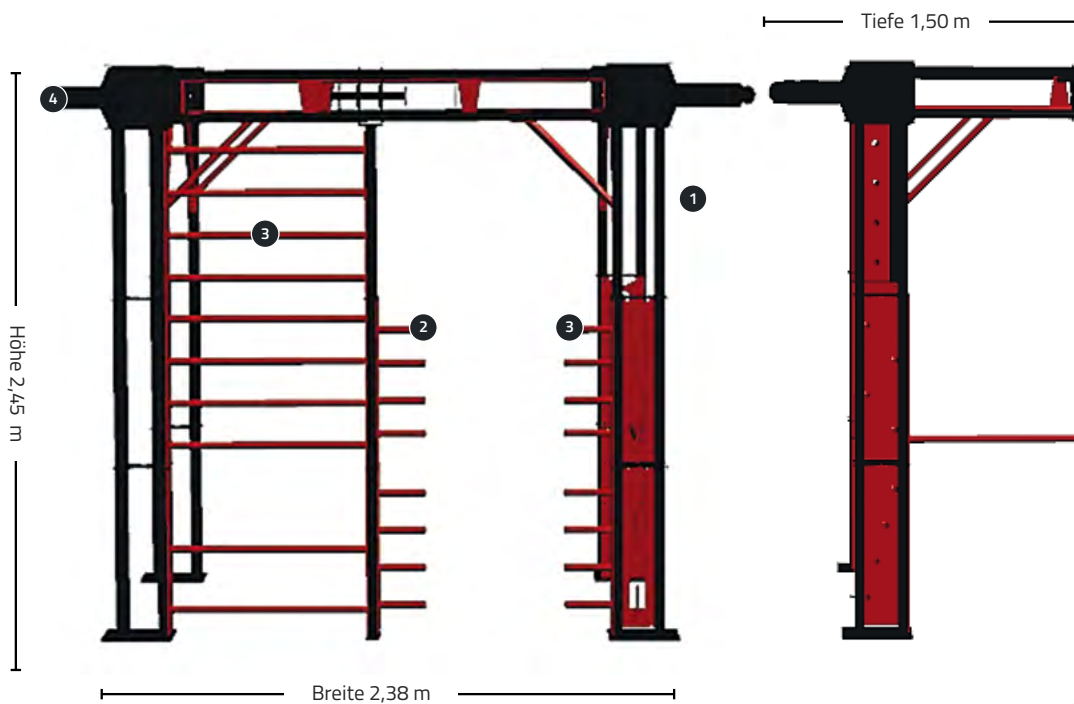

Step und CoreBar sind auf diesem Bild nicht mit abgebildet

DIE BASIS

Besteht aus 6 fest-vorinstallierten Stationen

Step (auf Abb. nicht sichtbar) auf 3 Höhen verstellbar

- ① **Pole** Pole Stange aus Edelstahl
- ② **PushPull Griffe** Griffe auf 8 verschiedenen Höhen
- ③ **Sprossenwand** Sprossenwand für unterschiedlichste Trainingsoptionen
- ④ **Klimmzugoptionen** Edelstahlrohre an zwei Seiten des Towers für Klimmzüge

CoreBar (ohne Langhantelstange) (auf Abb. nicht sichtbar)
Alugelenk für dreidimensionales Training

Mehr als 10 Ankerpunkte aus Edelstahl zur Anbringung von Kleinequipment, z. B. Suspension Trainer, Bänder, Seile, etc.

OPTIONALE STATIONEN

DIPSTATION zum Einhängen am Tower

ROPE STATION für Zugübungen alleine oder mit Partner

WALLBALL Prellplatte für Wurfübungen

REBOUNDER Trampolin für koordinatives Wurftraining (selbststehend)

EQUIPMENT ABLAGE zweistufige Ablage für Kleinequipment (zum Einhängen)

STELLPLATZOPTION CA. 22 m²

- Fläche für Zirkeltraining mit 6 Personen direkt an der Station

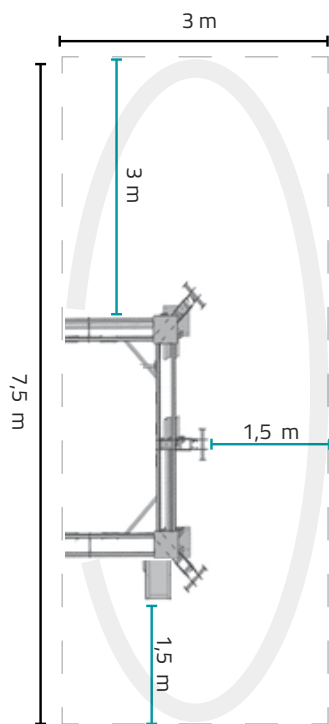

STELLPLATZOPTION CA. 27,5 m²

- Fläche für Zirkeltraining mit 6 Personen direkt an der Station (weitere außerhalb der Station möglich)
- Suspension Training mit 2 Personen

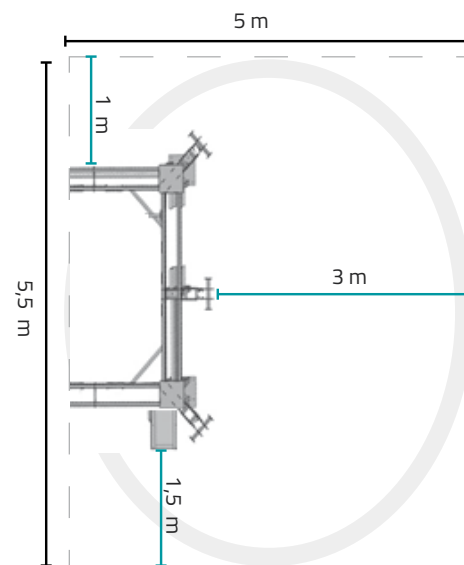

STELLPLATZOPTION CA. 42 m²

- Fläche für Zirkeltraining mit 6 Personen direkt an der Station (weitere außerhalb der Station möglich)
- Suspension Training mit 4-5 Personen

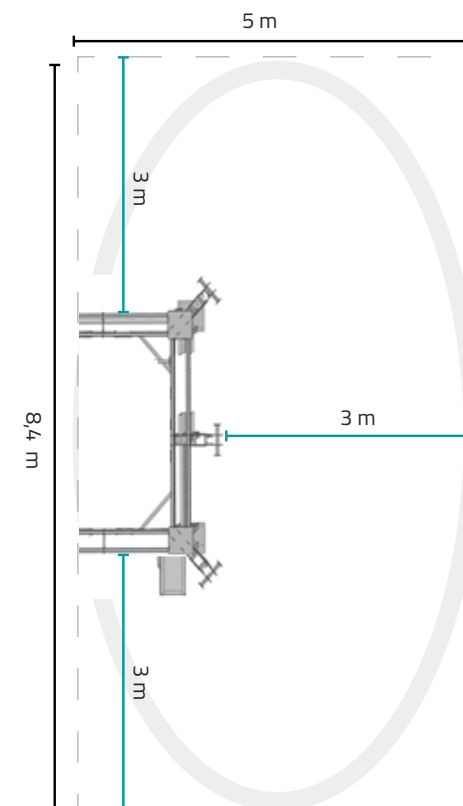

Die FUNS Training Tower® stellen die optimale Basis für die Schaffung eines Functional Trainings Bereiches in Ihrem Studio da. Bei dem Start unterstützen wir Sie mit einer **gemeinsamen Planung** Ihres Trainings-systems, anschließender **Installation** in Ihre Anlage sowie Inhouse **Systemschulungen** für Ihr Team (bis zu 12 Teilnehmer). Hier werden die Grundlagen des Functional Trainings für die sofortige Umsetzung inkl. der vordefinierten Trainingsprogramme für ein Workout im 30 Minuten Format (Smallgroup Personal Training) geschult.

IMPLEMENTIERUNGSUNTERSTÜTZUNG

durch Marketingsupport & Zeitplanung

Das Marketingpaket wird bereits vorab gebündelt und ist auf eine spezielle Zeitschiene ausgerichtet. Das Paket enthält alle Materialien, um in kurzer Zeit das Interesse der Mitglieder zu wecken und die Kommunikation zu optimieren.

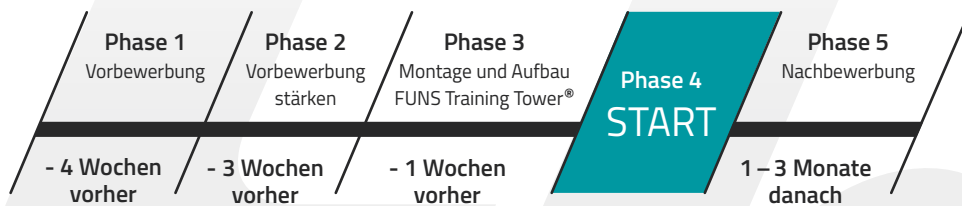

FUNS
TRAINING TOWER

REFERENZEN*

- 1 Olymp-Sportpark, Dorsten
FUNS F
- 2 GoFit, TSV Bayer 04 Leverkusen
FUNS S
- 3 Pfitzenmeier Wellness & Fitness Park, Bensheim
FUNS S
- 4 Leos Sports Club, München
FUNS Custom Tower®

1

2

3

4

*Standortauswahl

Exklusiver Produkt- und Ausbildungspartner von FUNS

FUNS
TRAINING TOWER



Transatlantic Fitness GmbH
Am Haag 10
D-82166 Gräfelfing
Telefon +49 (0) 89 - 500 80 79 - 0
Fax +49 (0) 89 - 500 80 79 - 29
E-Mail info@transatlanticfitness.com

Weitere Niederlassungen in
Österreich, Niederlande & Italien

transatlanticfitness.com

